

Hosenhalter mit Tablar für Accessoires

Aufbewahrungssystem für Hosen | Ankleide



Bügel sind zusätzlich rückwärts am Tablar fixierbar.



Für alle herkömmlichen Kleiderstangen verwendbar.

Aufbewahrungssystem für Hosen im Kleiderschrank mit stabilem Blechtabor – 9 Bügel inklusive

Der Hosenhalter aus Stahl bietet Platz für bis zu 15 Paar Hosen. Das System wird seitlich montiert, dadurch wird der Schrank sinnvoll unterteilt: Über dem Hosenhalter können Hemden abgelegt werden, seitlich bleibt Platz für Mäntel, Kleider und Jacken. Im Ablagefach lassen sich z. B. Gürtel, Schmuck und andere Accessoires verstauen.

- Knitterfreie Aufbewahrung von bis zu 15 Paar Hosen
- Ideale Raumaufteilung / mehr Stauraum im Kleiderschrank
- Tablar bietet zusätzliche Ablagemöglichkeit
- Bügel werden einzeln an der Tablar-Vorderkante eingehängt
- einfache Montage links oder rechts an der Schrankseitenwand

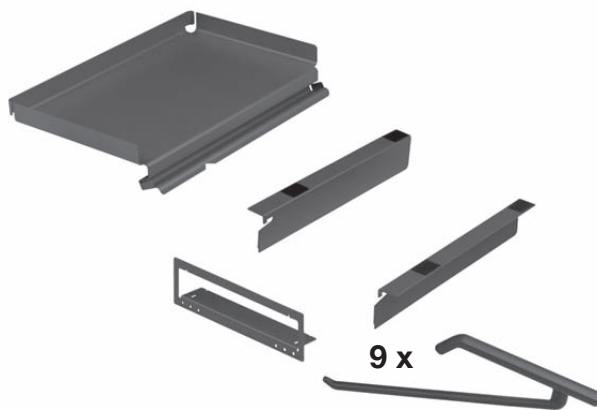

Maße: B 440 mm x H 162 x T 516 mm

Einbautiefe: min. 530 mm

Tragkraft: 15 kg

Material: Stahl

In den Farben: Anthrazit / Silber / Weiß

Hosenbügel aus Kunststoff, anthrazit

Lieferumfang:

- 1 Tablar
- 2 Tablarträger
- 1 Wandmontageplatte
- 9 Hosenbügel

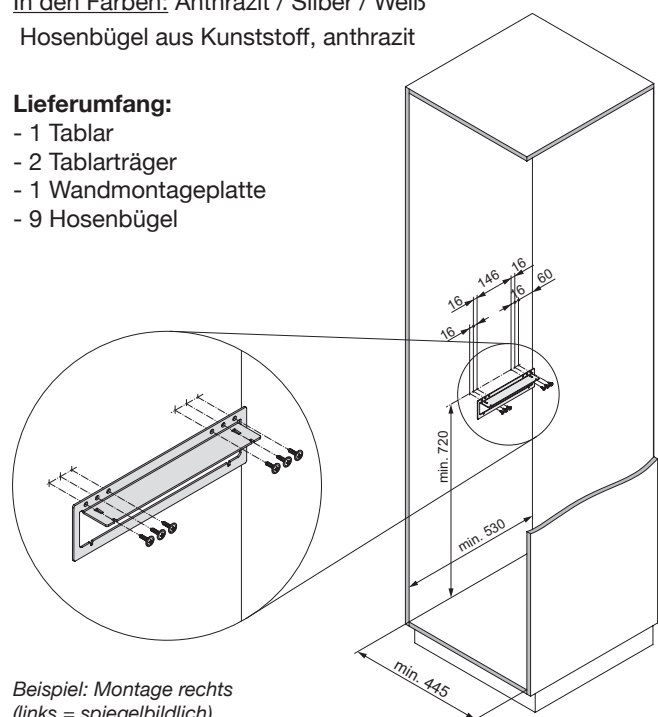
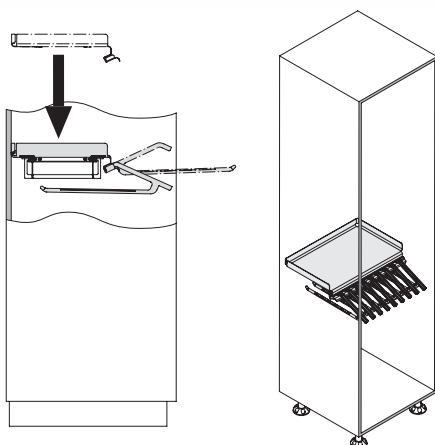

Beispiel: Montage rechts (links = spiegelbildlich)