

E-SMART 1M2S QA



Tischgestell, elektrisch höhenverstellbar

- ✓ Sehr einfache und extrem schnelle Montage durch vormontierte Hubsäulen und Antriebswelle
- ✓ Fünfsprachiges Bedienelement mit 4 Speicherplätzen sowie USB-A und USB-C Ladung
- ✓ Integrierter Auffahrschutz, Kindersicherung und Erinnerungsfunktion zum Positionswechsel
- ✓ 5 Jahre Garantie



Details

Motor	1
Säulen-Segmente	2
Säulenquerschnitt	70x70 mm
Hubbereich	700-1170 mm
Rahmenbreite	1100-1600 mm
Kleinste Tischplatte	700x1100 mm
Größte Tischplatte	1000x1800 mm
Belastbarkeit (dyn.)	80 kg
Speicherplätze	4
USB Laden / Leistung	USB-A / USB-C / 18 W
Geschwindigkeit	25 mm/s
Auffahrschutz	integriert (8-stufig)
Erinnerungsfunktion	integriert
Kindersicherung	integriert
Lautstärke	<50 dB
Stromverbrauch min.	0,1 W
Stromverbrauch max.	70 W
Kurzbetrieb	max 2 min "on" / 18 min "off"

Technische Zeichnungen

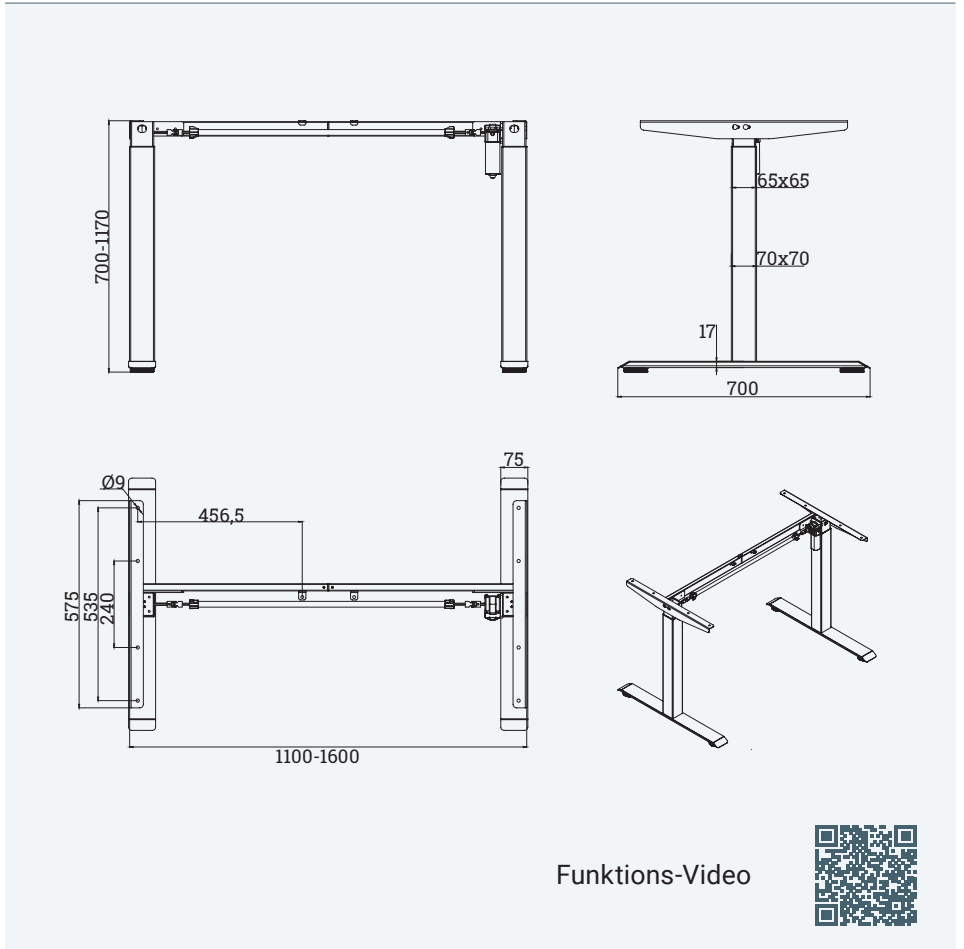

Funktions-Video



Bezeichnung	Beschreibung	Farbe	Artikel-Nr.
E-SMART 1M2S QA	Elektrisch höhenverstellbares Tischgestell, Hubsäulen: 70x70 mm, 700-1170 mm, 2 Motoren, 2 Segmente, 80 kg, 25 mm/s, <50 dB, Schnellmontage, 4 Speicherplätze, USB A, USB C, Erinnerungsfunktion	RAL 9017, Verkehrsschwarz	301 132018
		RAL 9006, Weißaluminium	301 132004
		RAL 9010, Reinweiß	301 132011

