

eins2fünf

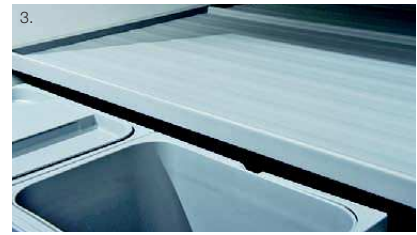

## Gibt Abfallsammlern einen Rahmen

Saubere, hygienische Abfalltrennung und flexibler Einsatz in allen Schranktypen. Die Behälter sind in unterschiedlichen Größen erhältlich und können mittels eines stabilen Rahmens direkt in die Zarge eingehängt werden.

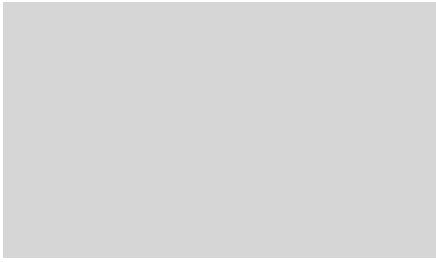

1. Stabile Rahmenkonstruktion für sicheren Halt
2. Einsatz unter der Arbeitsplatte
3. Einsatz mit Deckelplatte

## eins2fünf Abfallsammler-System

- Stabil durch auf das Zargensystem abgestimmte Einsatzrahmen
- 7 Behälterhöhen für alle gängigen Schubkasten- und Schranktypen
- Gefertigt aus recyclebarem Kunststoff im Spritzgussverfahren
- Stabile, glasfaserverstärkte Bügelgriffe fixieren die Müllbeutel und erleichtern das Entnehmen

### Ausführungen

- Hängerahmen: Alugrau, Dunkelgrau
- Abfallbehälter: Alugrau, Dunkelgrau

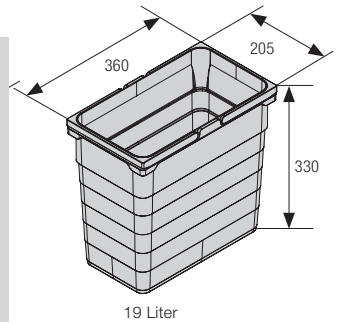
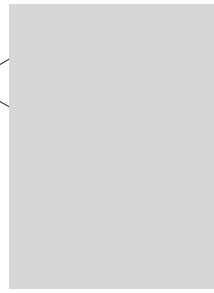
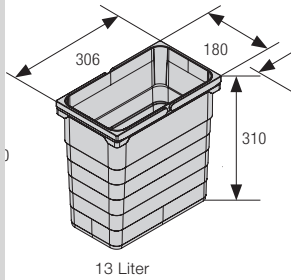
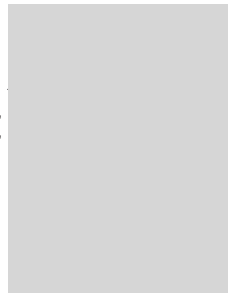
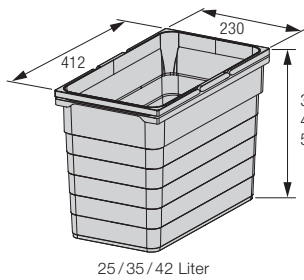
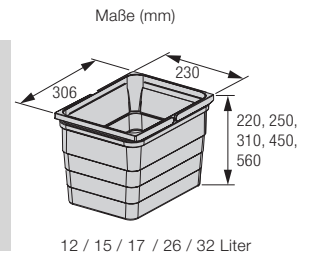
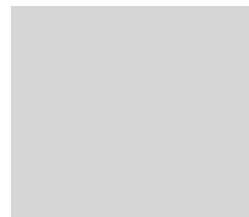

Anordnungsbeispiele



450 mm

500 mm

600 mm

900 mm

Nennlänge 500 / 450 mm

